

# AP413/AP413F/AP413T Instructions-Aufbauanleitung

Before you begin assembly, you will need a small flat-head screwdriver and a pair of needle-nose pliers.

1. Remove the plane from the carton and gently place upside down on a table. You may want to place a towel or blanket on the surface to prevent any scratching.
2. Remove the wheel assembly from the box. Locate the small bag of screws and nuts. There should be 4 of each.
3. Position the wheel assembly on the outside of the bracket on the bottom of the plane. When placing the wheel assembly, place the shorter, straight bracket toward the front of the plane and the longer angled bracket toward the back of the plane.
4. Place one screw through one hole in the bracket of the plane and the wheel assembly. Using your fingers, get the nut started onto the screw, use the needle-nose pliers to hold the nut, and with the screwdriver, wind the screw until it is secure. Repeat for remaining 3 holes.

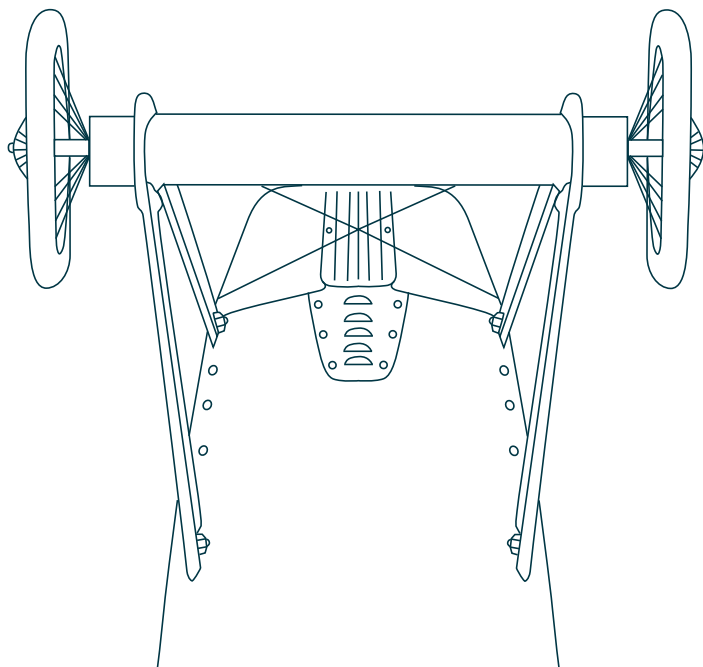

Avant de commencer le montage, vous devez vous procurer un petit tournevis à tête plate et une paire de pince à bec fin.

1. Retirez l'avion de son carton et posez-le délicatement à l'envers sur la table, placez-le sur une serviette ou une couverture pour éviter de le rayer.
2. Retirez le train d'atterrissage de la boîte. Localiser le petit sachet de vis et de boulons. Il doit y en avoir quatre de chaque.
3. Mettez en position de train d'atterrissage sur le dessous de l'avion. Pour cela, placez les montants verticaux les plus courts vers l'avant de l'avion et les plus longs, en angle incliné, vers l'arrière de l'avion.
4. Mettez en place une vis à travers l'un des trous du train d'atterrissage et de l'avion. Placez d'abord manuellement l'écrou sur la vis, puis utilisez les pinces pour le maintenir pendant que vous visserez. Répétez l'opération pour les trois autres vis.

Für die Montage benötigen Sie einen Schraubendreher und eine Spitzzange.

1. Nehmen Sie das Flugzeug behutsam aus dem Karton und legen Sie es kopfüber auf einen Tisch. Um Kratzer auf der Oberfläche zu vermeiden, legen Sie eine Decke darunter.
2. Nehmen Sie das Fahrgestell aus der Box. Im Karton befindet sich außerdem eine kleine Tüte mit je 4 Schrauben und Muttern.
3. Montieren Sie das Fahrgestell mit den beigelegten Schrauben und Muttern an der Unterseite des Flugzeugrumpfes, so daß die kurzen Streben nach vorne zeigen und die langen nach hinten.
4. Dazu stecken Sie eine Schraube durch die vorgegebenen Bohrungen an den Streben des Fahrgestells und am Beschlag unter dem Flugzeug. Drehen Sie nun die Mutter auf das Schraubengewinde. Halten Sie die Mutter mit einer Spitzzange und drehen die Schraube mit dem Schraubendreher fest. Wiederholen Sie dies mit den 3 verbleibenden Schrauben.

06/06 83000093

The Netherlands  
AM NL  
Ambachtsweg 37  
NL-3899 AM  
Zeewolde

United States  
AM USA  
888 Garfield  
P.O. Box 21710  
Eugene, OR 97402

